



# feevale

## Manual de Identidade Corporativa

## Índice

---

3	Sobre a Identidade Corporativa
4	Conceito
5	Elementos da Identidade Corporativa
7	Cores primárias
7	Cores secundárias
8	Monocromia - Retícula
8	Monocromia - Cores sólidas / especiais
8	Aplicação da Identidade sobre fundos com cor ou textura
9	Identidade: construção e aplicações
9	Área de Proteção
10	Símbolo - Construção geométrica
11	Símbolo - Construção geométrica - Área de reserva
12	Exemplos de aplicações incorretas
13	Submarcas
14	Uso do símbolo isolado
14	Construção tridimensional
16	Uso do símbolo isolado
16	Aplicações tridimensionais
17	Alfabetos padrão
18	Material de expediente
19	Folha A4 de uso geral
20	Folha A4 com personalização de setor
21	Folha A4 com personalização de serviço
22	Folhas de fax A4
23	Cartões de Visita
24	Envelope carta
25	Envelope saco
27	Crachás
30	Aplicação em veículos
31	Brindes
32	Submarcas

## Sobre a Identidade Corporativa

---

### O que é Identidade Corporativa?

---

Identidade corporativa é o conjunto de imagens, símbolos, logotipos, cores, fontes e padrões gráficos que são definidos como únicos e representativos de uma determinada instituição, produto ou serviço. Ela compreende todo e qualquer material gráfico ( físico ou software ) que veicule a imagem da instituição. A correta aplicação da identidade em todos os pontos de contato com clientes internos e externos garante homogeneidade na veiculação da marca e na percepção de unidade por parte dos clientes.

### O que é um Manual de Identidade Corporativa?

---

A aplicação e padronização de uma identidade corporativa é feita através de um Manual de Identidade Corporativa, que estrutura a apresentação visual da empresa, especificando conceitos, parâmetros, associações, amostras de cores, modelos, layouts, originais impressos e/ou arquivos digitais que servem para orientar o desenvolvimento de todas as peças da identidade visual da empresa. Ele é uma fonte de referência imediata, cuja utilização rigorosa garante que se atinjam os objetivos desejados.

### Por que atualizar a Identidade Corporativa da Feevale?

---

A ausência de normatizações para diversas aplicações necessárias no dia a dia da instituição nos levaram a iniciar este processo. Analisando estas aplicações encontramos diversas maneiras de otimizar a identidade Feevale sem alterar sua essência. Mudamos cores, proporções, tipografia, assinatura e uma série de detalhes, quase imperceptíveis ao observador casual. Acreditamos no entanto que o conjunto de ajustes aliado a normatização rigorosa fará com que alcancemos nosso objetivo maior que é o fortalecimento da imagem da instituição.

### Qual a importância da Identidade Corporativa para a Feevale?

---

Identidade corporativa é um dos maiores patrimônios de uma empresa. Ela é fixada na mente dos clientes cada vez que eles entram em contato com a instituição. Com o tempo e o uso, a marca passa a ser associada á instituição. Uma aplicação de identidade corporativa homogênea e inequívoca gera segurança e confiança que determinado produto ou serviço está sob a chancela de determinada instituição. Por isso, todo projeto de identidade corporativa, desde a conceituação e criação de uma marca até a sua aplicação nos mais variados produtos, serviços e materiais deve traduzir os principais valores e diferenciais da instituição, além de ser facilmente identificada e fixada pelo seu público alvo. Em um cenário de competição comercial acirrado como o do segmento de educação, fixar a imagem da instituição junto à nossa audiência é questão de sobrevivência.

### Como usar este manual?

---

Ao se criar qualquer material que leve consigo a identificação Feevale, este deve estar de acordo com as regras estabelecidas neste manual. Eventualmente algumas aplicações não estarão previstas , já que não é possível prever de antemão todos os materias nos quais a marca Feevale será aplicada. Caso surjam dúvidas, entre em contato com o departamento de comunicação da Feevale, e orientação para seu caso específico será dada, além de possíveis complementações e adequações para futuras revisões deste manual.

## Objetivos

---

A proposta aqui descrita busca atingir os seguintes objetivos:

- 1 Estabelecimento de um sistema gráfico completo de identidade corporativa para a Feevale, e não somente um logotipo.
- 2 Estabelecimento de uma normatização coerente para a representação gráfica de diferentes unidades, departamentos, produtos e serviços.
- 3 Adoção de padrões para aplicações gráficas em todas suas dimensões: Impressos, uniformes, brindes, sinalização, mídias eletrônicas ( tv/internet ), publicações, etc.
- 4 Criar procedimentos e recursos para que parceiros representem a imagem da Feevale de forma consistente e precisa.

Com esta ação, acreditamos que a Feevale obterá os seguintes benefícios:

- 1 Fortalecimento da imagem da Feevale frente a sociedade em geral.
- 2 Reconhecimento mais claro e efetivo de ações promovidas pela Feevale.
- 3 Hierarquia mais clara entre imagem de setores e departamentos no âmbito interno da instituição.
- 4 Menos incerteza por parte de fornecedores e parceiros ao trabalhar para / com a instituição.

## Elementos da Identidade Corporativa

---

A identidade reformulada atualiza e adequa a imagem gráfica da Feevale frente a novos desafios ( status de universidade, tradição, identificação com seu público alvo, valores de modernidade e inovação, globalização ) , e a problemas identificados na versão anterior do logotipo ( reprodução da identidade visual, geometria do símbolo e cores que não reforçavam sua tridimensionalidade ).

A implementação é planejada como um *"phase-out"* ou seja, a substituição gradual da identidade antiga pela nova, evitando-se perda de reconhecimento pelos clientes da Feevale. A proposta é um ajuste e uma normatização da imagem, não propriamente uma nova identidade.

## Aplicação principal

---

A identidade Feevale possui duas versões: a horizontal e a vertical. Não existe prioridade de uma sobre a outra, ficando a critério do usuário final escolher a mais apropriada para a aplicação proposta. A aplicação horizontal tem formato retangular e ressalta mais o logotipo ( a parte escrita da identidade ). A aplicação vertical tem uma forma que enfatiza o símbolo, e é ideal para ser reconhecida á grandes distâncias ou em tamanhos muito reduzidos. As cores da versão principal da identidade Feevale devem ser utilizadas sempre que tecnicamente possível, sendo que seu é preferencial sobre as versões alternativas descritas a seguir.



## Aplicação vertical



## Aplicação horizontal

Amarelo com adição de 20% de magenta ganha força contra fundos brancos e claros e destaca a identidade

Fonte Bauhaus de alta qualidade utilizada com espaçamentos corrigidos melhora a legibilidade



"F" esquerdo da Marca Feevale muda do preto para verde escuro. Esta medida busca recuperar a tridimensionalidade do logotipo, que é enfraquecida pelo preto do logotipo antigo.

Geometria do símbolo foi alterada para criar uma sensação de maior tridimensionalidade e impacto através do uso de perspectiva com 3 pontos de fuga reais.

Verde do "F" direito da Marca e tipografia Feevale em tom mais claro tiram peso visual do logotipo, o tornando mais jovial.

O dizer "Centro Universitário" é eliminado do logotipo.

## Cores

### CMYK



c90 m0 y100 k40



c90 m0 y100 k80



c0 m20 y100 k0



### RGB



R0 G102 B51  
código hexadecimal  
#006633



R0 G51 B0  
código hexadecimal  
#003300



R255 G204 B0  
código hexadecimal  
#FFCC00



### PANTONE



Pantone 349 C



Pantone 350 C



Pantone 115 C



No caso de fundos escuros onde a aplicação do logo colorido apresente pouco contraste, as aplicações monocromáticas ( tanto cor sólida quanto retícula ) descritas na página seguinte são permitidas, contanto que o fundo apresente retícula de densidade superior á 30%. Caso a cor de fundo tenha retícula de valor inferior á este, a aplicação colorida é obrigatória.



## Cores ( Paleta secundária)

São cores preferenciais á serem utilizadas em elementos gráficos de apoio(marcas d'água, fundos, etc).

Cores Base

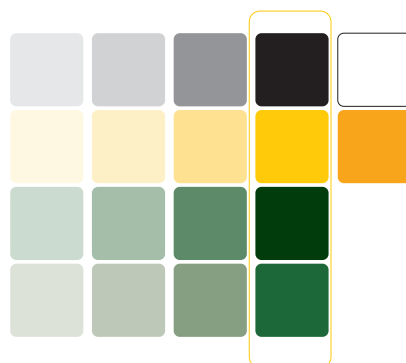

## Monocromia - retícula

Marca monocromática para impressão sobre fundo preto (prever reserva branca ao redor do símbolo do logo para destacá-lo) Contra fundos pretos a aplicação da identidade totalmente branca também é permitida.



Para aplicações onde o fundo tem até 20% de preto, utilizar logo igual ao de fundo branco mais reserva branca ao redor do símbolo dos "f's".



Marca monocromática para impressão sobre fundo branco Contra fundos brancos a aplicação totalmente preta também é permitida.

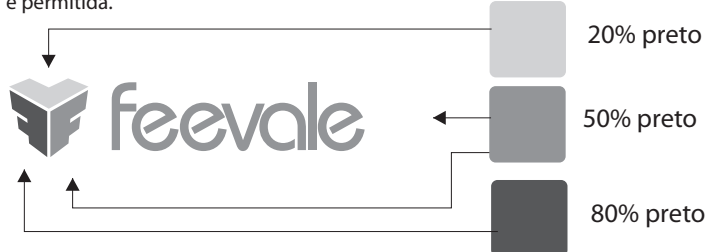

Para aplicações onde o fundo tem mais de 20% de preto, utilizar logo igual ao de fundo preto.



## Monocromia - cor sólida

No caso de monocromias ou de uso de cores especiais que não as da identidade Feevale, as regras são as seguintes: Sempre dar preferência para o uso do logo em preto ou em branco. No caso de uso de cores especiais que não as do logo, usar qualquer uma (exceto em situações onde o fundo for preto ou branco, onde seu uso é obrigatório).



A cor preferencial para a impressão da Identidade Feevale sem o uso de retícula é o preto.

Se o impresso fizer uso apenas de uma cor, pode-se utilizar esta para imprimir a Identidade Feevale.

Impressões em negativo também são permitidas.

## Aplicações da identidade sobre fundos com texturas ou imagens

Aplicações da Identidade Feevale sobre fundos fotográficos ou texturizados prejudicam sua legibilidade, como vemos ao lado. Esta situação deve ser evitada. Como alternativas, sugerimos os seguintes artificios

A solução preferencial sempre é criar uma área de respiro branca ou em cor clara pouco saturada ao redor da identidade corporativa

Quando o contraste do fundo for grande o suficiente a aplicação de uma versão monocromática (preta ou branca) é aceitável, quando não houver possibilidade técnica de se usar o logo colorido.

Sombras não devem ser aplicadas sobre fundos planos, embora sejam admissíveis como solução para destacar o logo contra fundos com texturas ou fotografias.

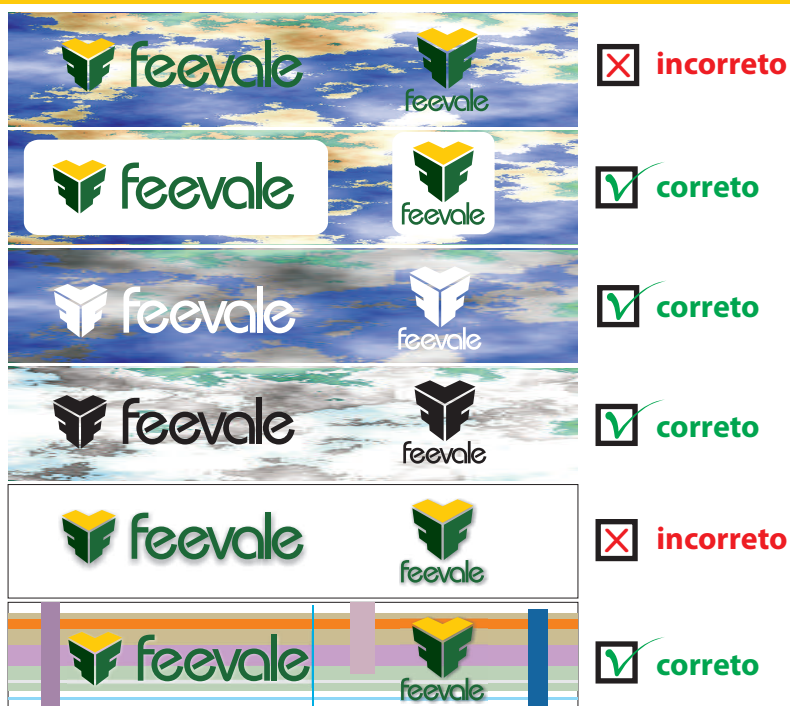



## Identidade: construção e aplicações

Alternativa lateralizada



Alternativa centralizada

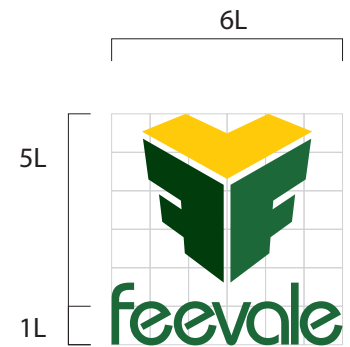

## Área de Proteção

### Area de proteção da alternativa horizontal

Nenhum elemento gráfico, salvo submarcas podem ser inseridos dentro da distância compreendida entre a distância de 1L das bordas do logo. Isto previne interferências visuais com a identidade e a destaca do fundo



### Area de proteção da alternativa vertical

Nenhum elemento gráfico salvo submarcas pode ser inserido dentro da distância compreendida entre a distância de 1L das bordas do logo. Isto previne interferências visuais com a identidade e a destaca do fundo.



## Símbolo: construção geométrica

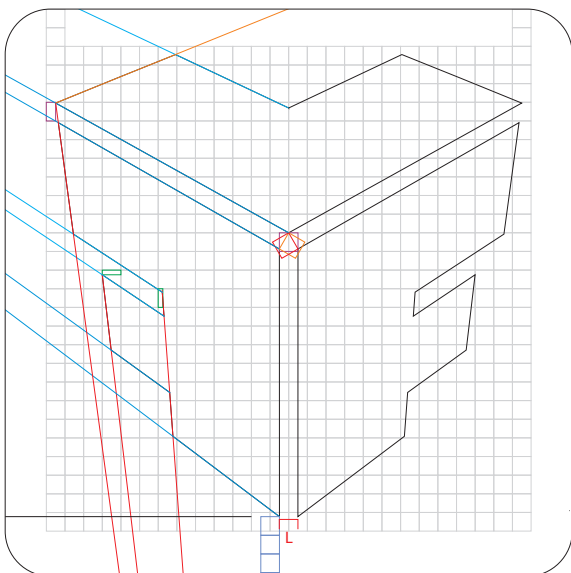
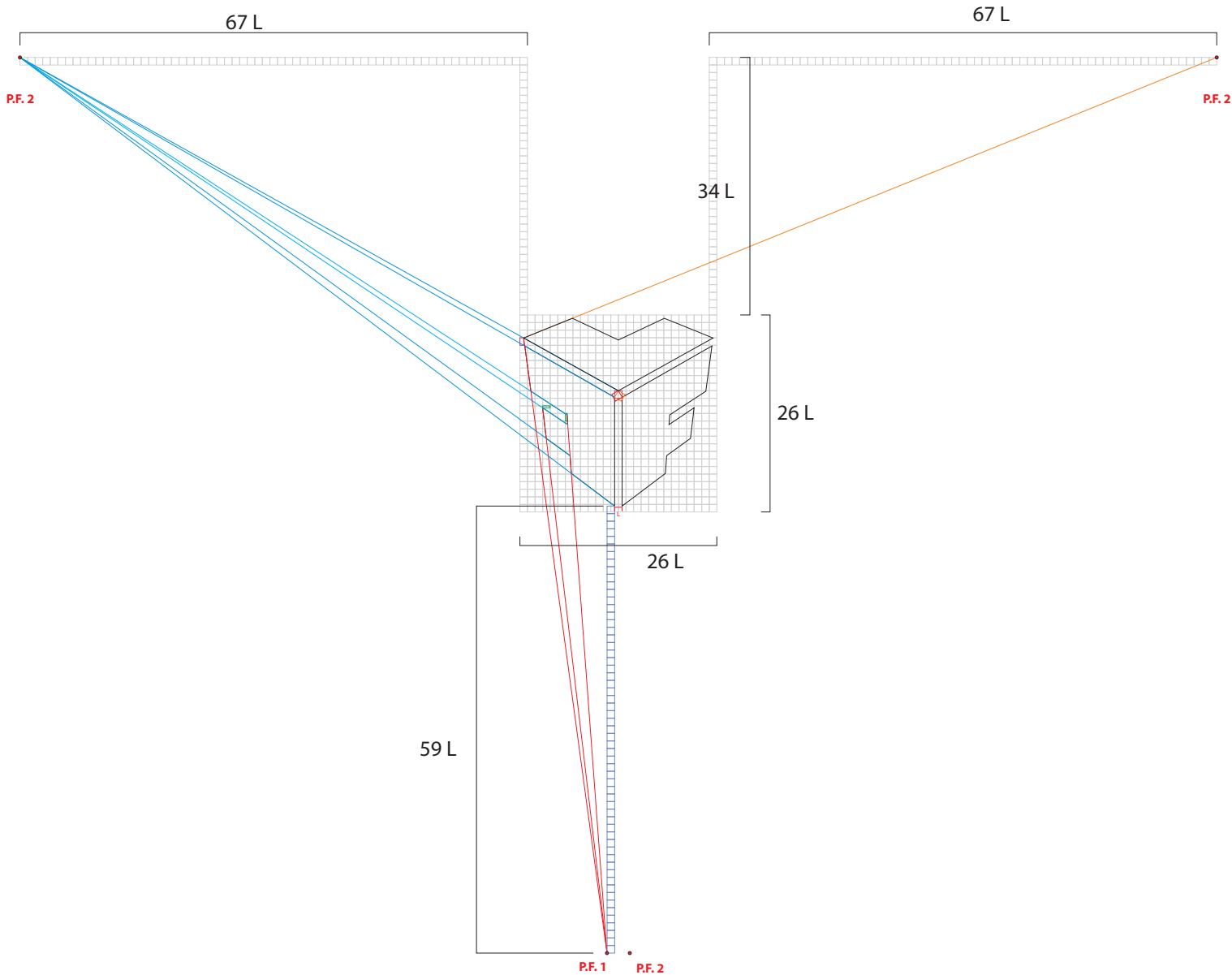

O Símbolo é uma imagem construída através de quatro pontos de fuga, sendo dois deles ( os dois inferiores ) paralelos. Isto reforça a sensação de tridimensionalidade do símbolo, fazendo com que ele "salte do papel" e tenha melhor reconhecimento e visualização.

## Símbolo: construção geométrica - Área de reserva

Abaixo pode-se ver a descrição geométrica da área de reserva a ser usada nos casos descritos anteriormente (fundos texturizados, tons de cinza, etc.). O módulo básico para esta construção é a distância descrita pela reta vermelha no desenho abaixo, cujo comprimento na horizontal e na vertical interseccionado com retas paralelas aos lados do símbolo definem os limites da área de reserva.

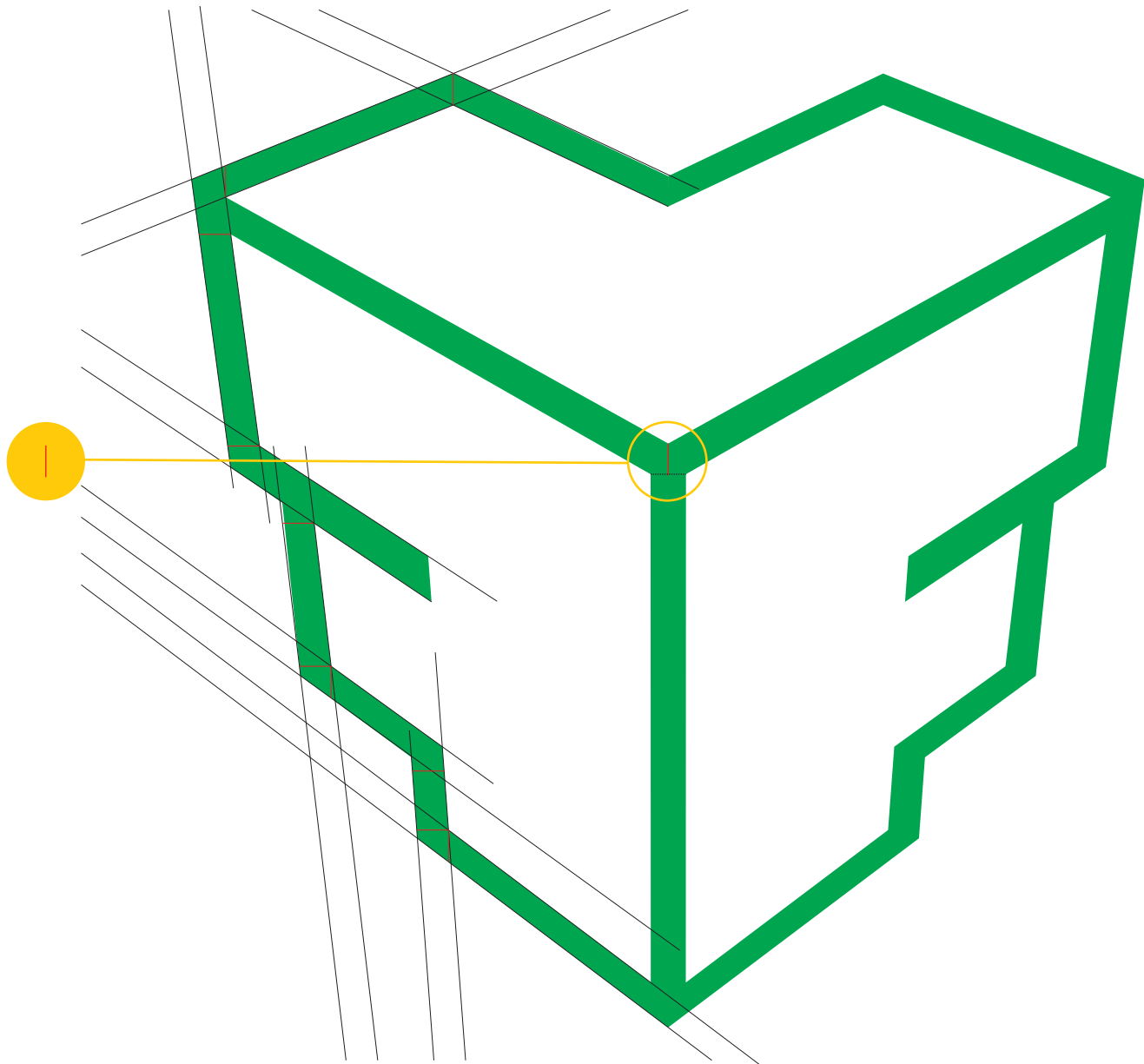

## Exemplos de aplicações incorretas



Proporção diferente entre logo e logomarca



Logotipo distorcido



Emoldurar o logo sem respeitar os afastamentos mínimos



Substituir a fonte



Mudar a ordem dos elementos



Alterar o espaçamento das fontes



Uso de cores não autorizadas  
Exceção: Impressões em monocromia



Utilizar o logo como texto



Efeitos de relevo aplicados ao logo



Efeitos de contorno

## Submarcas

O sistema de identidade corporativa Feevale prevê aplicações da marca aliada á assinatura de setores, cursos, departamentos, consultorias externas, laboratórios, etc. O sistema proposto visa garantir a maior flexibilidade possível na aplicação da marca conjugada á descrição de unidades internas da instituição.

### A) Estrutura

Faculdades: Serão sempre descritas com fontes minúsculas.

Institutos, Pró-Reitorias/ Reitoria:

Podem ser descritos por meio de siglas ( preferencialmente para públicos internos ) ou por extenso. No caso de serem descritos por meio de siglas, utilizar somente maiúsculas. No caso de serem descritos por extenso, utilizar maiúsculas na iniciais e minúsculas no corpo do texto.

Departamentos: Descrever sempre por extenso, fontes todas minúsculas

Serviços:

Podem ser descritos por meio de siglas ou por extenso. No caso de serem descritos por meio de siglas, utilizar somente maiúsculas. No caso de serem descritos por extenso, utilizar maiúsculas na iniciais e minúsculas no corpo do texto. No caso de consultorias que prestem serviços externos ( laboratórios, centro de design, clínicas, etc. cores diferentes das da identidade corporativa da Feevale podem ser adotadas, mediante padronização combinada com o departamento de comunicação da Feevale e posterior regulamentação. Todos os outros requisitos da identidade corporativa devem ser respeitados ( proporções, formas de uso, tipografia, etc. ).

Hierarquia:

A assinatura de institutos pode ser usada isoladamente ou em conjunto com assinatura de serviços ou cursos do mesmo instituto. As assinaturas devem ser conjugadas conforme descrito abaixo.

### B) Tipologia

Nome de faculdade/centro/laboratório/departamento/serviço/consultoria : Bauhaus MD BT ( Minúscula ) Siglas: Bauhaus MD BT bold ( Maiúsculas)  
 Nome de Instituto/ Pró-Reitorias e Reitoria, iniciais maiúsculas, corpo do texto minúsculo em fonte Bauhaus MD BT Bold

Hierarquia básica  
 usos permitidos

Instituto + Faculdade	<b>Instituto de Ciências da Saúde</b> > quiropraxia
Sigla do Instituto + Faculdade	<b>ICS</b> > quiropraxia
Faculdade	quiropraxia
Sigla do Serviço	<b>CPP</b>
Laboratório / Setor / Serviço	centro de design
Instituto	<b>Instituto de Ciências da Saúde</b>
Sigla do instituto	<b>ICS</b>



A distância entre os elementos e a seta deve ser igual á meio caractere "o" minúsculo.

## C) Submarcas ao lado da Identidade Feevale

### Quando usar a assinatura de departamento / instituto / curso ao lado do logotipo ?

Em materiais de circulação interna ou em materiais onde o logo Feevale principal tenha aplicação em destaque, pode-se aplicar o nome da submarca conexo ao logo, tanto na forma horizontalizada quanto na verticalizada.



Quando o comprimento da submarca exceder em duas vezes o comprimento da marca (vertical ou horizontal) ela deve ser escrita em duas linhas. A palavra que exceder o comprimento de dois logotipos deve ser escrita na linha inferior, assim como o restante do texto, conforme malha construtiva abaixo:



## D) Submarcas ao lado da Identidade Feevale

### Quando usar a assinatura isolada com logo de departamento / instituto / curso ?

Em materiais de circulação interna ou em materiais onde o logo Feevale principal tenha aplicação em destaque, pode-se aplicar o nome da submarca conexo ao logo, tanto na forma horizontalizada quanto na verticalizada.



#### Aplicação:

Neste caso é permitindo o uso do símbolo Feevale conjugado ao nome da faculdade ou departamento ou setor, mas também é necessária a presença do logo Feevale principal.



## D) Submarcas abaixo da Identidade Feevale

### Quando usar a assinatura abaixo do logo de departamento / instituto / curso ?

Quando houver restrição de espaço que inviabilize a opção e for importante mencionar o setor/departamento.

	<p>L L/2 L/4</p>	<p>Malha construtiva</p>
		<p>Exemplos</p>
		

## E) Submarcas isoladas

### Aplicação:

#### Quando usar a assinatura de departamento / instituto / curso isolada ?

Quando o logo Feevale estiver presente em outro local de destaque da peça.

Exemplos: camisetas de setor / comemorativas , documentos internos, documentos e relatórios de serviços externos prestados á terceiros por setores específicos da Feevale , tais como consultorias, etc.). O nome do setor/serviço deve ser escrito em verde escuro Feevale( c90 m0 y100 k80 ) ou alternativamente em preto ou branco.

centro de design

CPP

setor de apoio

Aplicação:



## Uso do símbolo isolado

### Quando é permitido o uso do símbolo isolado?

No caso de marcas d'água, esculturas tridimensionais ou em animações. Podem ser utilizadas graduações de cor previstas nas paletas secundárias ou retículas da cor que estiver sendo usada em monocromia. O símbolo isolado não deve ser o elemento gráfico primário da composição e sim um elemento de suporte, sendo o foco principal no que se refere a Marca deve sempre ser a assinatura completa da Feevale. Efeitos de contorno no símbolo isolado são permitidos somente quando a linha de contorno tiver espessura inferior a 0,2X a distância entre os "F"s.

Exemplos:



## Construção tridimensional

Preveremos regras de construção tridimensional para o caso da confecção de tótems, esculturas (troféus, etc) ou ainda vinhetas eletrônicas que queiram usar a identidade Feevale em um contexto tridimensional. Para estes casos as proporções que devem ser guardadas são as seguintes:

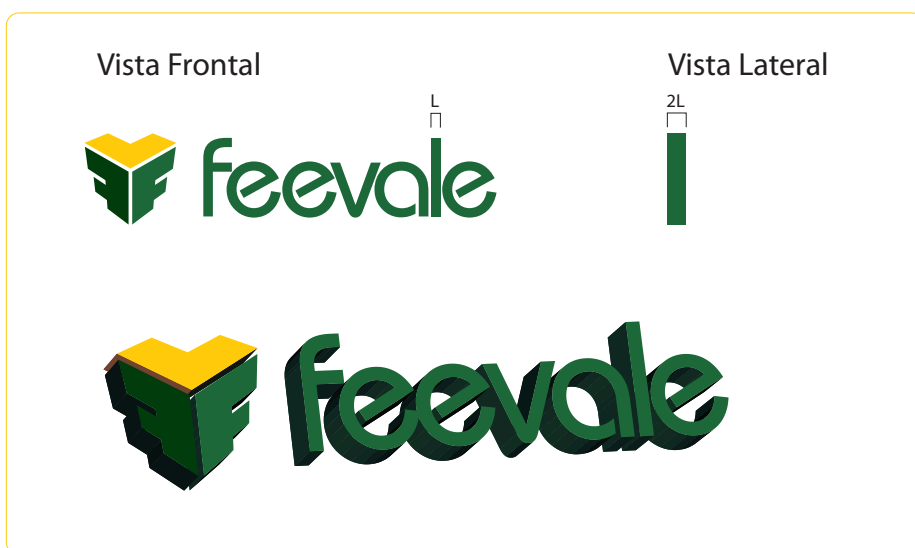



## Alfabetos padrão

---

4 Famílias de fontes foram escolhidas para padronizar a tipografia de material gráfico produzido na Feevale. Como fonte primária escolhemos a Myriad, em função de sua versatilidade e aspecto limpo e moderno. Elas devem ser aplicadas em textos que exerçam função de representatividade institucional: Comunicações formais com as comunidades interna e externa, anúncios, balanços sociais, sinalização, publicações institucionais, guias acadêmicos, etc. No caso de convites, anúncios, ou cartazes de caráter lúdico, não acadêmico(ex.: campanhas publicitárias, promoções), é permitido o uso restrito de fontes diferentes apenas na parte da peça que não faça uso da Identidade Corporativa ou que não tenha caráter puramente institucional. Em caso de dúvidas, consulte o departamento de comunicação.

### Myriad Pro ( Normal, Itálica, Bold, Bold Itálico )

Normal - Centro Universitário Feevale - Conhecimento para inovar o mundo

*Itálica - Centro Universitário Feevale - Conhecimento para inovar o mundo*

**Bold - Centro Universitário Feevale - Conhecimento para inovar o mundo**

***Bold Itálica - Centro Universitário Feevale - Conhecimento para inovar o mund***

### Myriad Pro Condensed ( Normal, Bold, Bold Itálico )

Normal - Centro Universitário Feevale - Conhecimento para inovar o mundo

*Itálico - Centro Universitário Feevale - Conhecimento para inovar o mundo*

**Bold - Centro Universitário Feevale - Conhecimento para inovar o mundo**

### Myriad Pro Light ( Normal, Bold, Itálico, Bold Itálico )

Normal - Centro Universitário Feevale - Conhecimento para inovar o mundo

*Itálico - Centro Universitário Feevale - Conhecimento para inovar o mundo*

Normal - Centro Universitário Feevale - Conhecimento para inovar o mundo

*Bold - Centro Universitário Feevale - Conhecimento para inovar o mundo*

## Fontes alternativas

---

As fontes Times New Roman e Arial devem ser adotadas como fontes alternativas po usuários que não tenham a fonte Myriad instalada em seus computadores. Dada a grande difusão destas famílias de fontes consegue-se assim garantir alguma consistência mesmo em impressos feitos por usuários finais sem grandes recursos.

### Times New Roman ( Normal, Bold, Itálica, Extra bold )

Normal - Centro Universitário Feevale - Conhecimento para inovar o mundo

**Bold - Centro Universitário Feevale - Conhecimento para inovar o mundo**

*Italico- Centro Universitário Feevale - Conhecimento para inovar o mundo*

***Bold - Itálico - Centro Universitário Feevale - Conhecimento para inovar o mundo***

### Arial ( Normal, Itálica, Bold Itálica, Bold )

Normal - Centro Universitário Feevale - Conhecimento para inovar o mundo

**Bold - Centro Universitário Feevale - Conhecimento para inovar o mundo**

*Itálico- Centro Universitário Feevale - Conhecimento para inovar o mundo*

***Bold - Itálico - Centro Universitário Feevale - Conhecimento para inovar o mundo***

## Fonte para descrição de Submarcas

---

Por ser a fonte do logotipo Feevale esta família de fontes deve ser usada com extrema cautela. Ela deve ser usada apenas para indicar departamentos, cursos , serviços ou setores da Feevale. É ideal para associar a imagem da instituição á uma subdivisão sua ( categorias acima mencionadas ) sem agregar a palavra " Feevale" ao nome. Não é substituto para a presença do logotipo Feevale na peça.

### Bauhaus MD BT ( Normal, Bold )

Normal - Centro Universitário Feevale - Conhecimento para inovar o mundo

**Bold - Centro Universitário Feevale - Conhecimento para inovar o mundo**

## Material de expediente

---

Esta seção do manual regulamenta a forma de materiais de expediente típicos e suas variações. Como não é possível antecipar que forma e função todos os materiais gráficos produzidos pela Feevale virão a ter, esta seção do manual busca definir regras gerais maleáveis o suficiente para que haja o mínimo de ambiguidade e hajam várias alternativas ao se confeccionar um novo material gráfico para a Instituição. Caso você necessite de algum material não descrito na seção a seguir, consulte o Dep. de Comunicação e Marketing.

## Folha A4 de uso geral

papel alta alvura 90g

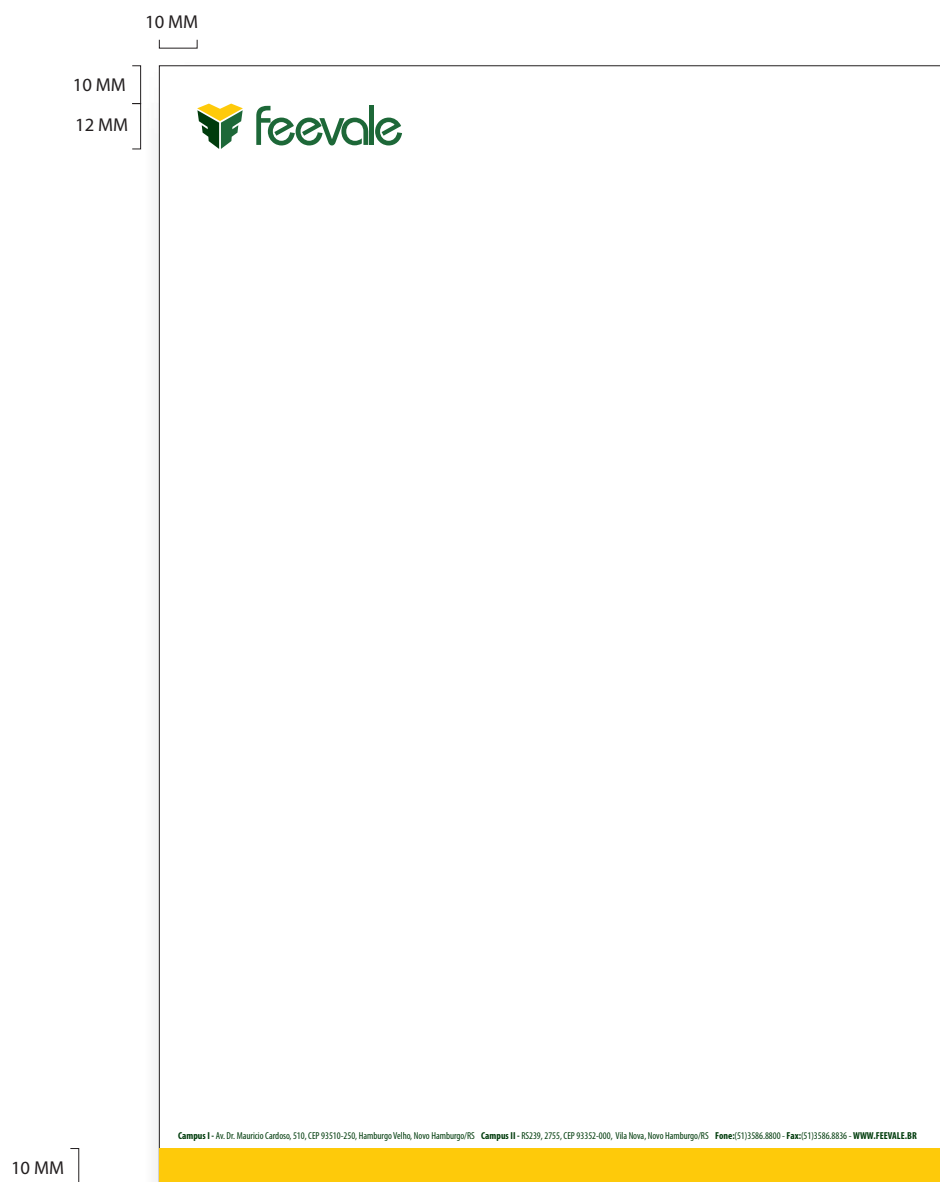

## Folha A4 com personalização de setor

papel alta alvura 90g

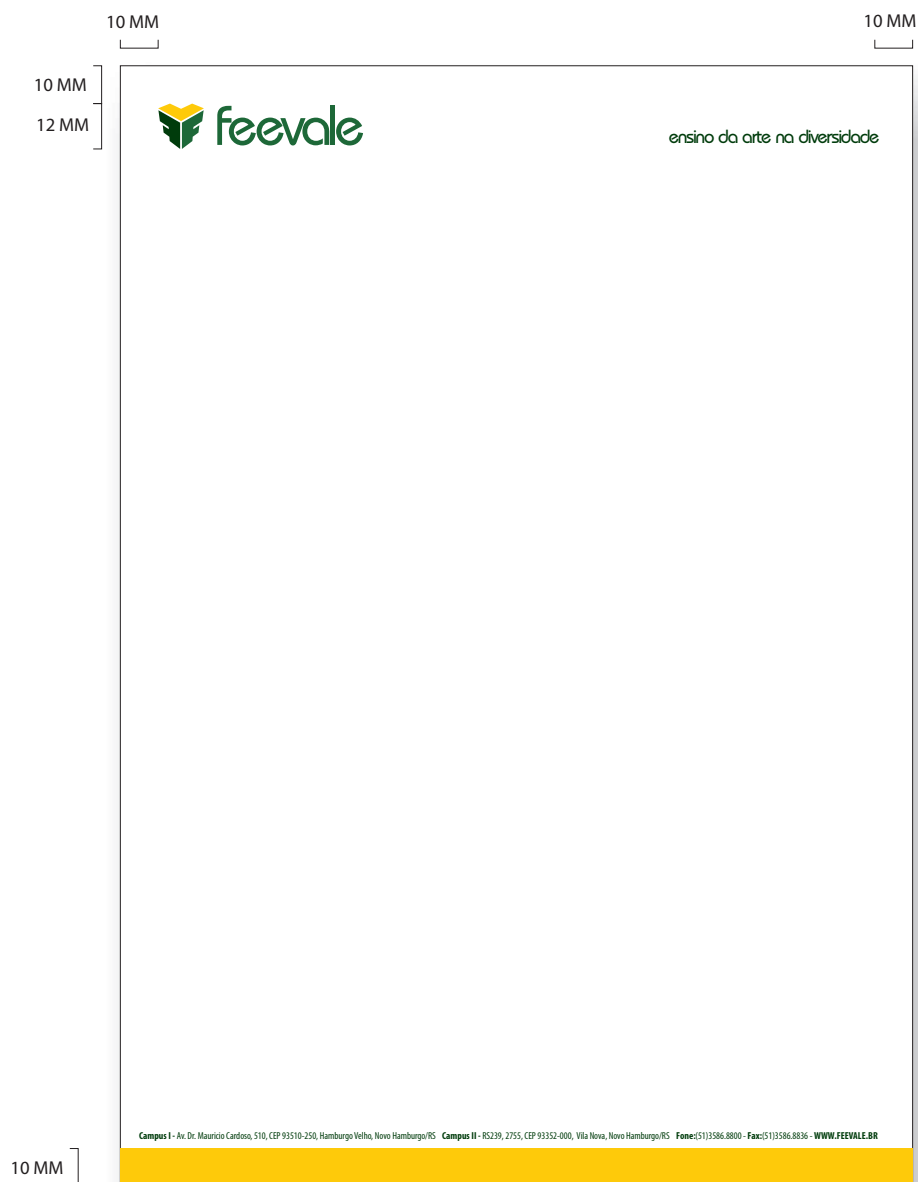

## Folha A4 com personalização de serviço

papel alta alvura 90g

Cor aplicada ao nome da consultoria pode ser cor específica definida para o serviço em questão ou verde padrão.

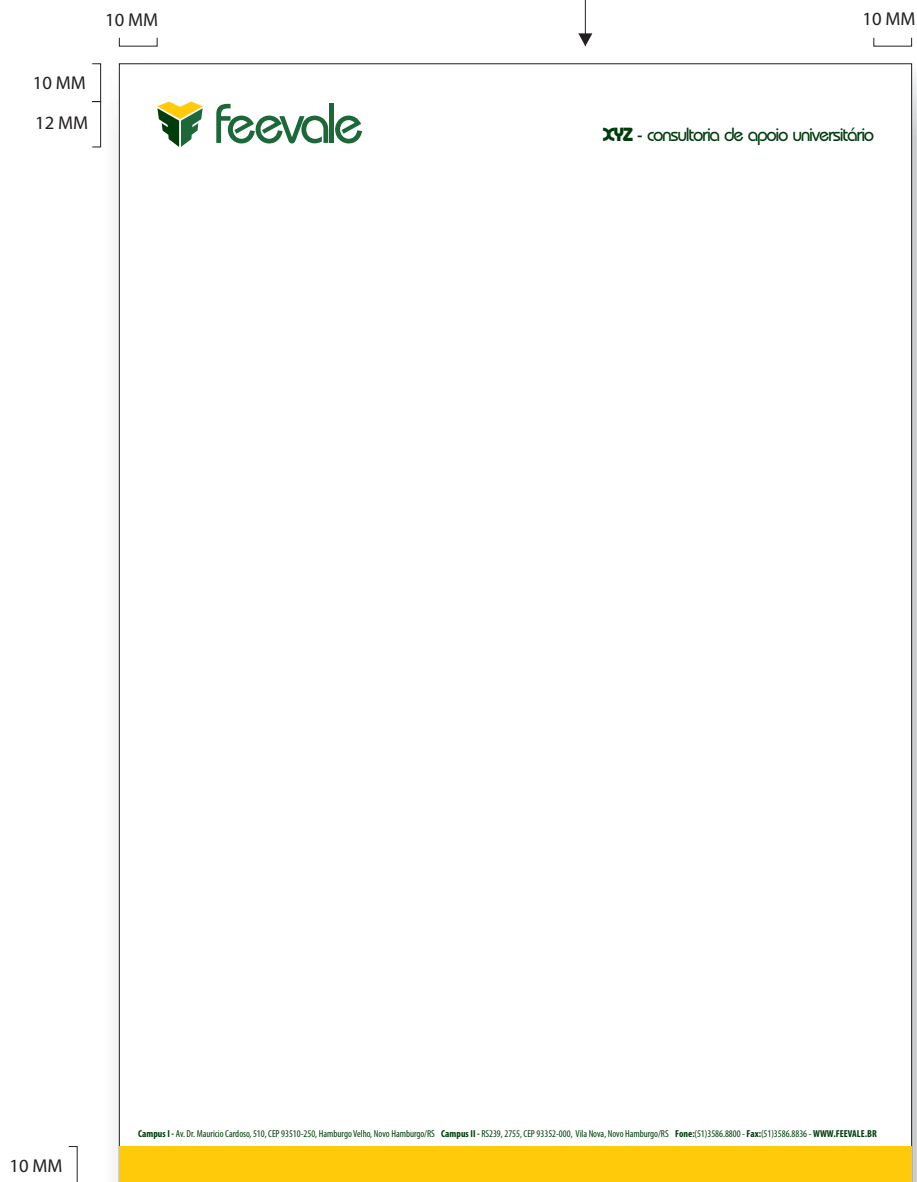

## Fax A4

---

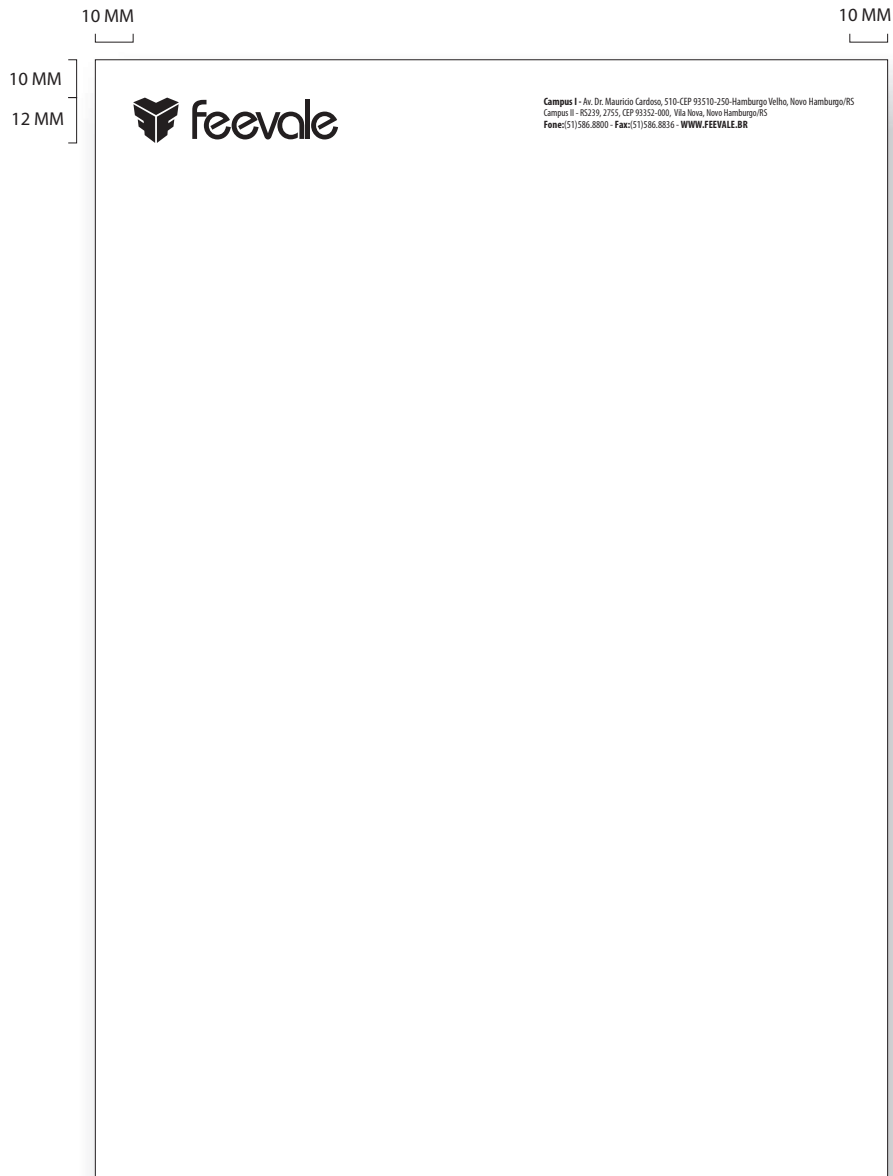

## Cartão de visitas - 90/50mm

Typo 1 : Sem personalização de setor e com nomes e dados impressos posteriormente

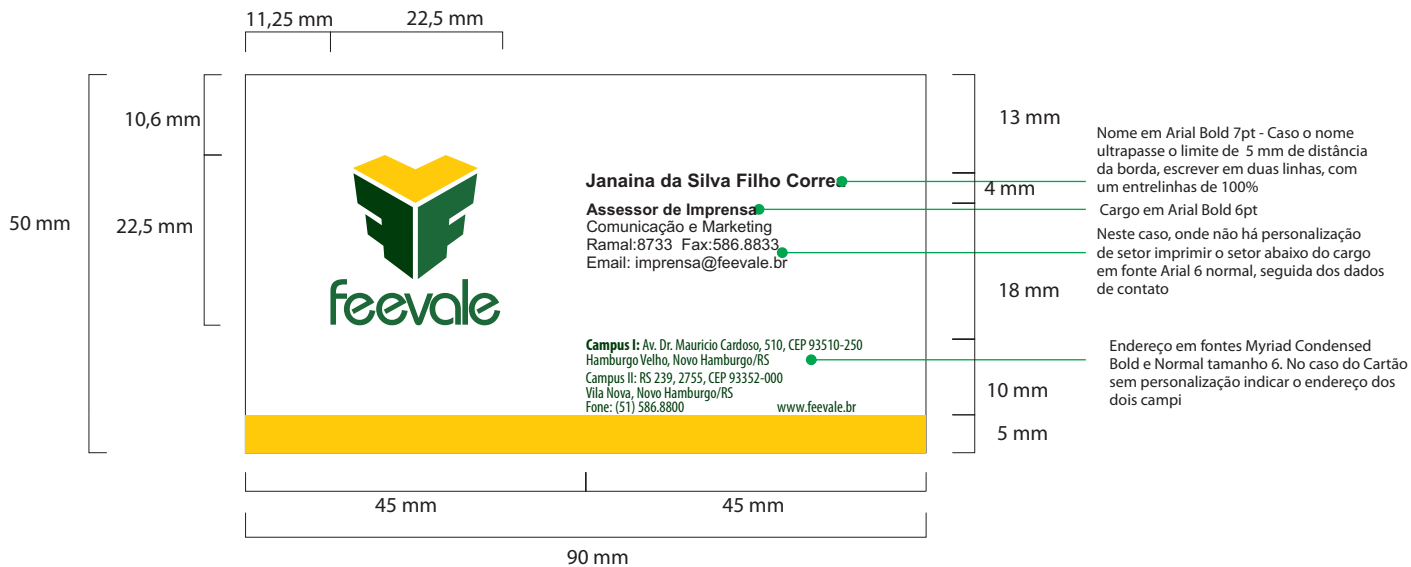

Typo 2 : Com personalização de setor e com nomes e dados impressos posteriormente ou em gráfica

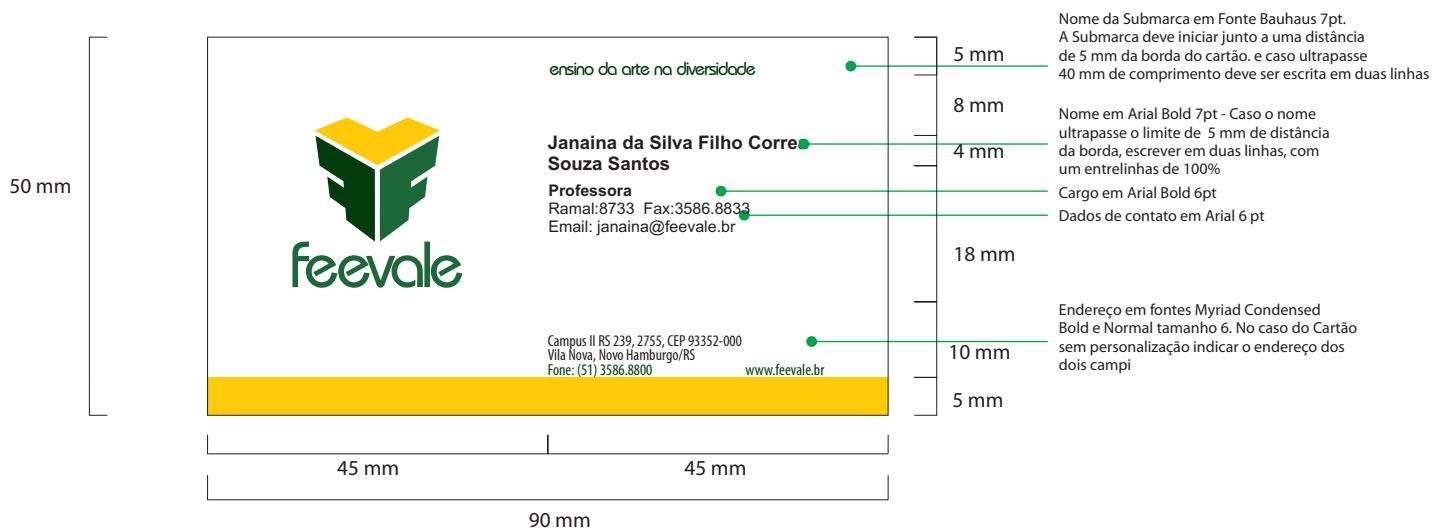

## Cartão de visitas - 90/50mm

---

### Tipo 3 : Cartão Genérico sem personalização

---



Cartão Genérico

### Tipo 4 : Cartão Genérico Campus 2 sem personalização

---



Cartão Genérico Campus 2



## Envelope ofício - 229/114 mm - Redução de 50%

Frente



Fonte Myriad Condensed  
(Bold e Normal) tamanho 8

Verso



## Envelope saco - 340/240 mm - Redução de 50%



## Crachás - Tamanho natural

crachá graduado

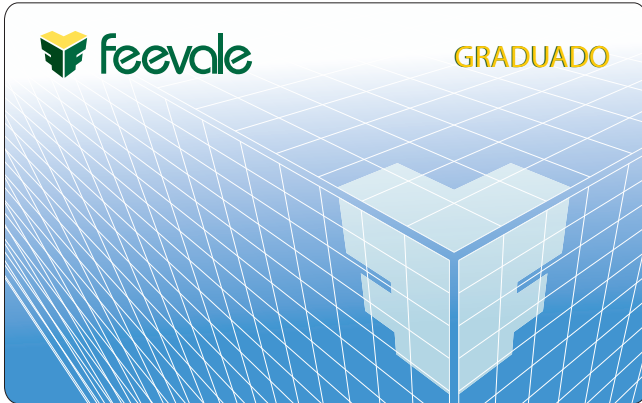

crachá comunidade



crachá 25 anos de formatura

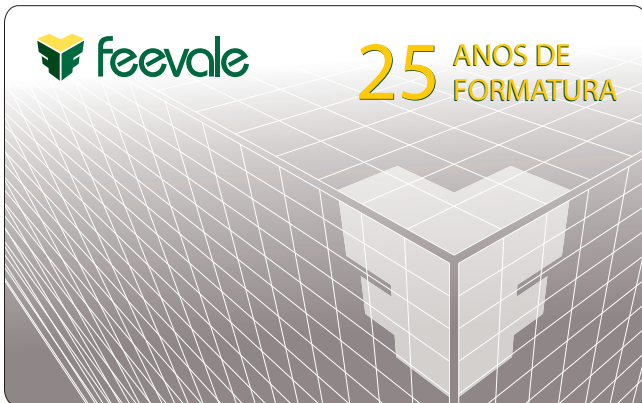

## Crachás - Tamanho natural

crachá funcionários/professores

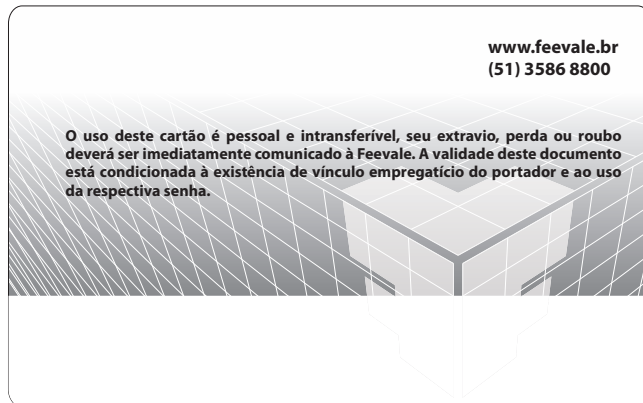
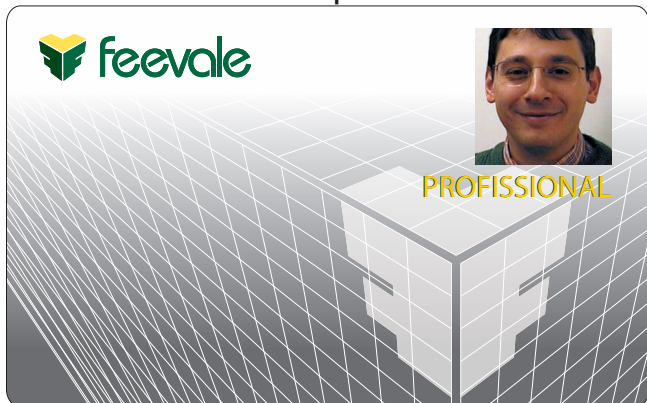

crachá funcionários/professores - banco

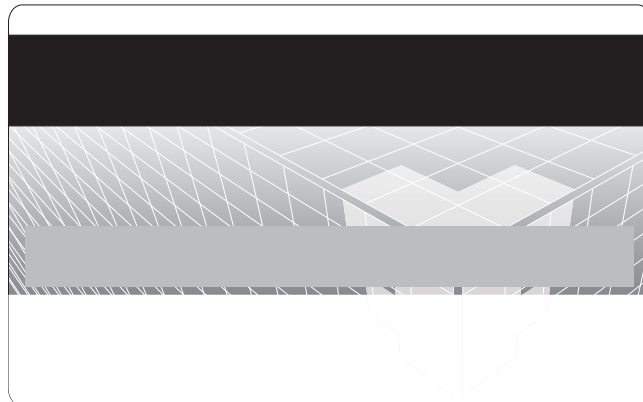
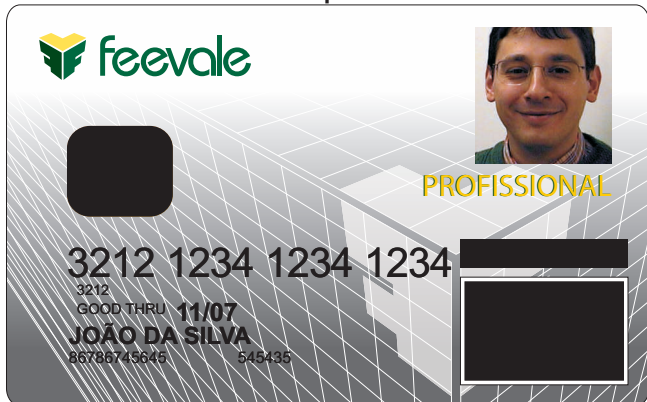

crachá aluno graduação - banco

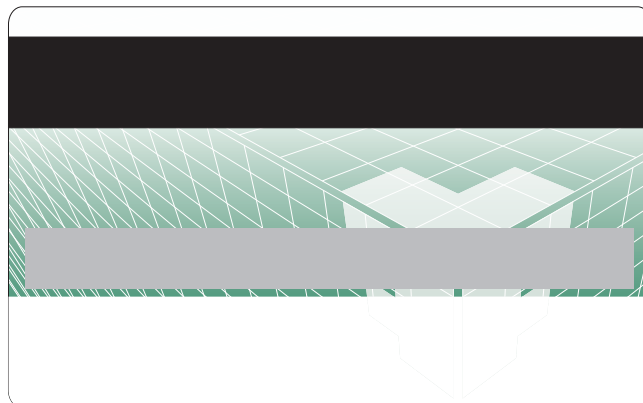
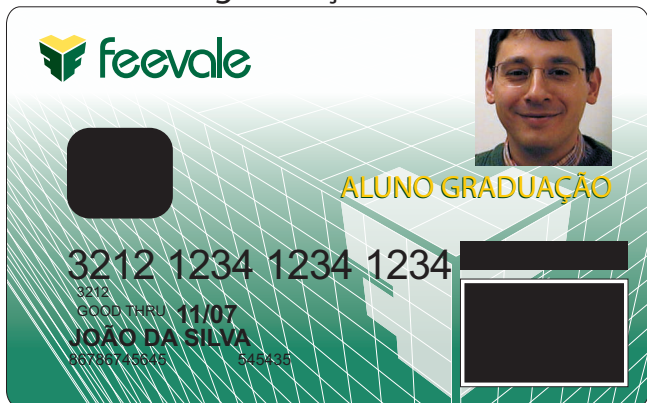

crachá aluno graduação - sem banco

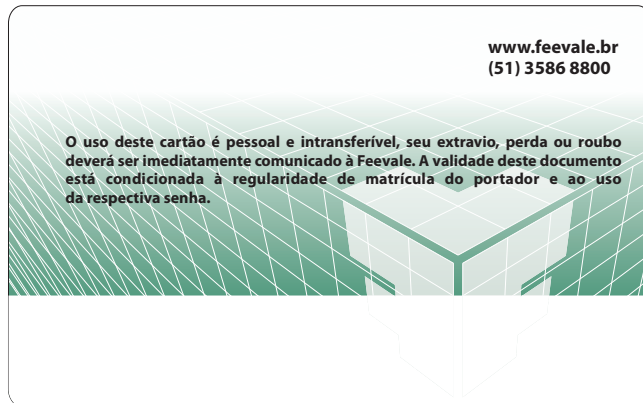

## Crachás - Tamanho natural

crachá provisório



crachá ensino médio / idiomas

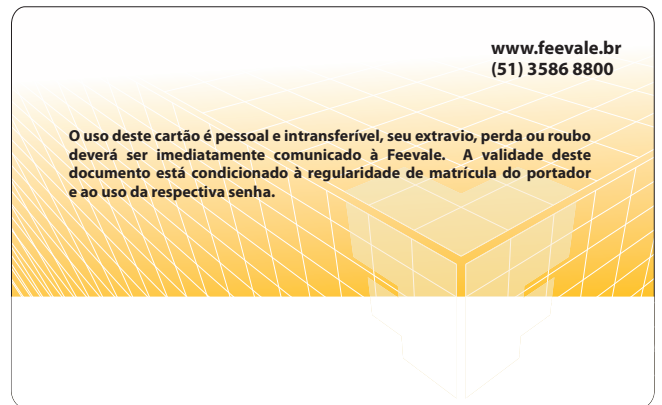

crachá pós - graduado

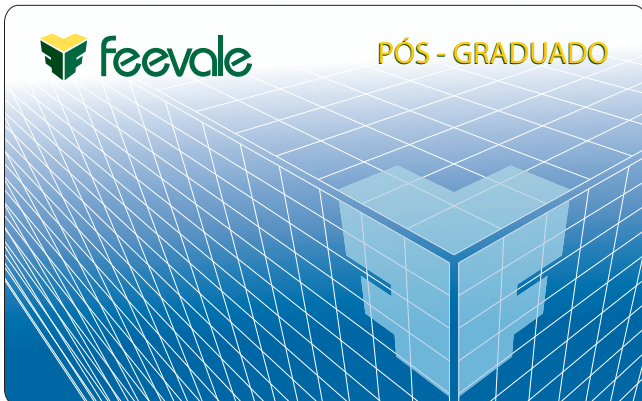

## Aplicação em veículos

A assinatura Feevale deve sempre aparecer em ambas portas dianteiras na metade superior ocupando área não inferior á 3/4 da área sem obstruções ( maçanetas, etc. ). A identidade também deve ser aplicada á traseira do veículo, sendo que na metade direita deve constar a assinatura e a esquerda a URL da Feevale ( [www.feevale.com.br](http://www.feevale.com.br) ), também ocupando não menos de 3/4 da área disponível em cada caso. Também na lateral deve ser aplicada, com o mesmo comprimento da marca, a URL, em ambas laterais, em local onde haja espaço disponível e respiro adequado.



Caso haja alguma campanha publicitária sendo veiculada imagens relativas á ela podem constar normalmente, respeitando-se as áreas de respiro do logotipo.



## Brindes

Não há uma regra específica para aplicação da identidade á brindes. Valem as normas previamente explicitadas para aplicação da identidade. Algumas exigências, no entanto, devem ser atendidas:

- 1) Aplicar a identidade Feevale em uma região de destaque na peça ( tipicamente em um dos quadrantes ou próximo do centro )
- 2) Respeitar os afastamentos mínimos previamente definidos.

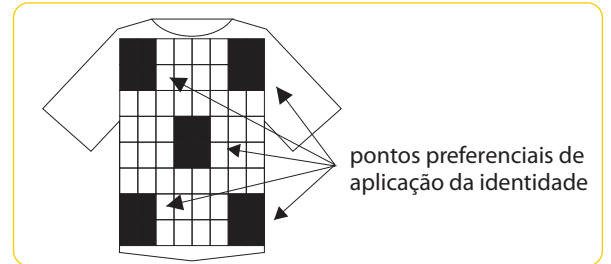

- 3) Evitar interferência de fundos texturizados e fotos como previamente definido



## Submarcas atuais - Cursos

---



ciências contábeis



administração de empresas  
ênfase em marketing



administração de empresas  
ênfase em negócios internacionais



administração de empresas  
habilitação em serviços



relações públicas



publicidade e propaganda



jornalismo



turismo



direito



arquitetura e urbanismo



moda e tecnologia



## Submarcas atuais - Cursos

---



ciências da computação



licenciatura em computação



design



engenharia eletrônica



engenharia de produção



engenharia industrial



fisioterapia



quiropaxia



enfermagem



ciências farmacêuticas



ciências da nutrição



biomedicina



fonoaudiologia

## Submarcas atuais - Cursos

---



## Submarcas atuais - Institutos

---



## Submarcas atuais - Institutos ( siglas )

---

Assinaturas na forma de siglas são permitidas no caso de pró-reitorias, institutos, consultorias externas e serviços.



## Submarcas atuais - Reitoria / Pró-Reitorias

---



## Submarcas atuais - Departamentos



administração acadêmica



escola de educação básica Feevale  
escola de aplicação



comunicação e marketing



programa da terceira idade



centro de pesquisa e planejamento



clínica de fisioterapia



clínica de quiropraxia



agência de talentos



**LEAFEEES**



**PROFISIO**



crianças de canudos



**PROGER**

## Submarcas atuais - Departamentos

---



movimento coral



gestão pela excelência



segurança



centro de informática acadêmica



biblioteca



audiovisual



centro de sistemas e informações



editora



projeto graduados



tesouraria e contabilidade



centro de idiomas



pinacoteca

## Submarcas atuais - Departamentos

---

